



UA

Кулер HotFrost
(Апарат для розливу води)
Інструкція з експлуатації
Модель: V118R



Дякуємо Вам за купівлю кулера **HotFrost**

Будь ласка, уважно повністю прочитайте цю інструкцію, так як в ній містяться інструкції з безпечної установки, експлуатації та обслуговування апарату. Дотримуйтесь її і збережіть для подальшого використання.

Правила техніки безпеки

Цей апарат призначений для домашнього використання в обсязі, характерному для домашнього господарства. Домашнє використання має на увазі також використання на кухнях для персоналу магазинів, офісів, а також для використання гостями невеликих готелів, пансіонатів і аналогічних місць перебування. Використання апарату в цілях і обсягах, відмінних від вказаних, є порушенням правил належної експлуатації апарату.

Не допускається користування приладом особами (в тому числі дітьми до 8 років включно) зі зниженим рівнем фізичного, психічного або розумового розвитку чи що не володіють достатнім досвідом і знаннями, за винятком випадків, в яких користування апаратом проводиться під наглядом особи, відповідальної за їх безпеку, або після відповідного інструктажу.

Небезпека отруєння!

Не застосовуйте в апарат воду, мікробіологія і мінеральний склад якої не відомі, а також воду, що містить вуглекислий газ. Ні в якому разі не пийте рідину для видалення накипу і бактерій.

Щоб уникнути виникнення небезпечної ситуації ремонт апарату повинен виконуватися тільки персоналом сервісної служби.

Тримайте джерела відкритого вогню подалі від апарату.

Зміст

| | |
|--|-----------|
| Загальні відомості | 5 |
| Крани подачі води | 6 |
| Вбудований стаканотримач..... | 6 |
| Установка апарату і підготовка до використання..... | 6 |
| Заміна бутлі | 7 |
| Догляд за апаратом | 7 |
| Чистка корпусу апарату | 7 |
| Декальцинація і дезінфекція внутрішніх частин апарату | 7 |
| Транспортування, умови експлуатації, зберігання Захист від замерзання | 8 |
| Самостійне усунення дрібних несправностей..... | 8 |
| Умови гарантії..... | 9 |
| Утилізація | 11 |
| ГАРАНТІЙНИЙ ТАЛОН | 12 |

Загальні відомості

Цей апарат призначений для розливу питної бутильованої води, розфасованої в полікарбонатні бутлі об'ємом 10–19 літрів.

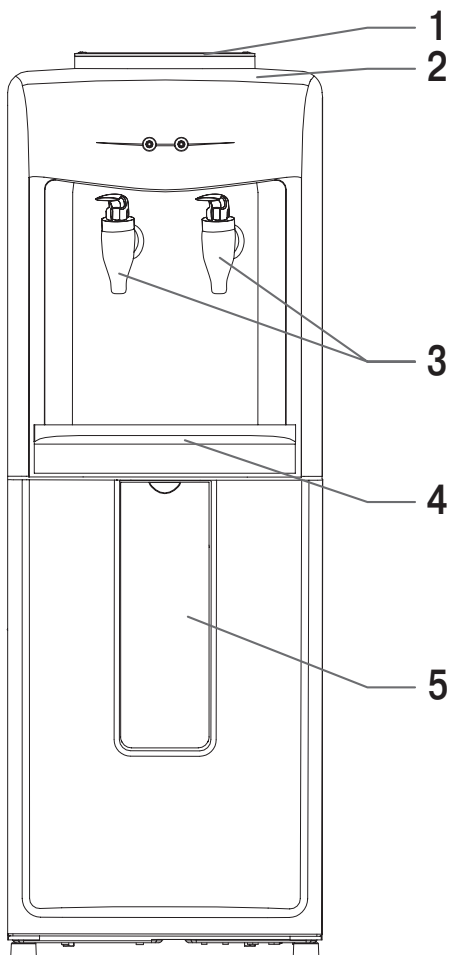

Мал. 1. Схема апарату V118R

1. Бутілеприймач
2. Верхня панель
3. Крани подачі води
4. Лоток каплезбірника
5. Вбудований стаканотримач

Крани подачі води

Для того щоб налити воду, натисніть на кран подачі води (мал. 1–3). В силу технічних особливостей кранів допустимо підкапування води в обсязі 5–10 мл, після кожного використання апарату, краплі стікають в лоток каплезбірника (мал. 1–4).

Вбудований стаканотримач (мал. 1–5)

Призначений для зберігання одноразових стаканчиків об'ємом до 200 мл. Злегка потягніть на себе за верхню частину стаканотримача (мал. 1–5), щоб відкрити його.

Установка апарату і підготовка до використання

Звільніть апарат від упаковки.

Апарат слід встановлювати на рівній, твердій поверхні, відстань між стіною і апаратом повинна бути не менше 15 см. Не встановлюйте апарат поблизу нагрівальних та опалювальних приладів. Захищайте прилад від прямого попадання сонячних променів. Не ставте апарат в сирому приміщенні.

Щоб уникнути псування майна і замикання проводки електромережі в разі розгерметизації і протікання бутлі, не рекомендується ставити апарат поряд з дорогими меблями і побутовими електроприладами.

Щоб уникнути падіння апарату, закріпіть апарат, прикрутивши до підлоги ніжку кулера, що має спеціальний виступ з отвором під шуруп (саморіз).



1. Протріть бутіль перед встановленням



2. Зніміть захисний ярлик з пробки



3. Поверніть бутіль горловиною вниз



4. Встановіть бутіль зверху на кулер суворо вертикально



5. Тримайте кран в положенні нажиму допоки не потече вода

Мал. 2. Установка бутілі

Перед першим використанням рекомендується злити по 500 мл води через кожен кран.

Заміна бутлі

Обов'язково стежте за кількістю води в бутлі. Коли вода в бутлі повністю закінчиться:

1. Зніміть порожню пляшку.
2. Дотримуйтеся крок за кроком мал. 2 (1–5).

Догляд за апаратом

Ніколи не занурюйте апарат у воду. Не користуйтеся паровими очисниками для проведення чистки апарату. Ніколи не використовуйте для чищення апарату абразивні засоби для чищення, а також засоби для чищення, що містять активні розчинники (наприклад: бензин, гас, ацетон).



Щоб уникнути можливої присутності стороннього запаху і присмаку в воді, настійно рекомендуємо проводити дезінфекцію апарату (промивання розчином лимонної кислоти (100 гр на 5 літрів води) або іншими спец. засобами) перед першим його використанням або при першому включенні після тривалої перерви. Рекомендації по самостійній дезінфекції (санітарній обробці) дивіться у відповідному розділі даної інструкції. Декальцинацію і дезінфекцію апарату необхідно проводити не рідше, ніж один раз в 3 місяці.

Чистка корпусу апарату

1. Протріть корпус апарату м'якою вологою матерією.
2. Зніміть зйомні деталі з апарату (мал. 1–1, 1–4) і ретельно промийте їх з невеликою кількістю миючого розчину, призначеного для миття посуду.

Ніколи не мийте зйомні деталі апарату будь-яким іншим способом, окрім як вручну.

Декальцинація і дезінфекція внутрішніх частин апарату

1. Вийміть порожню пляшку з бутілеприймача апарату.
2. Візьміть ємність для води і злийте воду через крани подачі води
3. Для очищення внутрішніх частин апарату використовуйте спеціальні засоби для чищення кулерів відповідно до інструкції до їх застосування.

Рекомендації по використанню тих чи інших засобів можна отримати за телефонами «гарячої лінії» організації імпортера бренду «HotFrost» (вказані в даній інструкції в розділі «Утилізація») або на сайтах виробника

www.hotfrost.ua,
www.hotfrost.md.

4. Промийте апарат чистою водою: необхідно залити в систему близько 4 літрів чистої води, потім злити через крани подачі води. При необхідності повторіть процедуру.

Транспортування, умови експлуатації, зберігання

Захист від замерзання

Щоб уникнути пошкоджень апарату, викликаних замерзанням в холодну пору року при його транспортуванні і зберіганні в неопалюваному приміщенні необхідно повністю злити воду із системи апарату.



Транспортування апарату здійснювати відповідно до маркування на коробці!

Самостійне усунення дрібних несправностей

Якщо апарат функціонує неправильно або не працює взагалі, перевірте наступні моменти, перш ніж звертатися в сервісний центр:

| Несправність | Можлива причина | Як можна усунути |
|-------------------------|--|---|
| Не тече вода з краників | <ul style="list-style-type: none"> ✓ Закінчилась вода в бутилі ✓ Не повністю вилучена гігієнічна наклейка з пробки бутилі ✓ В системі утворилася повітряна пробка | <ul style="list-style-type: none"> ✓ Замініть бутиль ✓ Видаліть з пробки гігієнічні наклейки повністю ✓ Злегка похитайте бутиль, натискаючи на краник подачі води кілька разів |
| Протікання води | <ul style="list-style-type: none"> ✓ Порушена герметичність, бутиль має мікротріщини ✓ В отворі для зливу води відсутня пробка | <ul style="list-style-type: none"> ✓ Замінити бутиль ✓ Вставте пробку в отвір для зливу води |

Умови гарантії

Гарантія виробника надається на придбаний Вами апарат, до якого при покупці був виданий Гарантійний талон відповідно до чинного законодавства країни, в якій проведе-на покупка даного апарату.

Дана гарантія поширюється виключно на пошкодження, викликані виробничим браком або дефектом матеріалу, виявлені протягом гарантійного терміну. Виробник ремонтує виріб, але не несе відповідальності щодо випадкових або непрямих збитків, пов'язаних з несправністю. Єдиним зобов'язанням виробника по даній гарантії є ремонт апарату, на який поширюються умови даної гарантії, згідно з чинним законодавством.

Увага! Важлива інформація для споживачів: перед першим використанням апарату уважно ознайомтеся з доданою інструкцією по експлуатації.

Використання апарату в цілях або в умовах, відмінних від зазначених в інструкції, є порушенням правил належної експлуатації апарату.

Гарантія не поширюється на появу звичайних для приладу шумів і вібрацій: звук переливання води, на появу конденсату на поверхнях.

Гарантія не включає обслуговування по догляду, рекомендоване в інструкції.

Звертаємо особливу увагу, що використання води з підвищеним вмістом фтору, призводить до окислення внутрішніх деталей апарату (бак нагріву, трубки та ін.).

Виробник не несе відповідальності за недоліки в апараті, якщо сервісною службою буде виявлено хоча б один з наступних пунктів:

1. Пошкодження викликано механічним, електричним або тепловим впливом.
2. Пошкодження виникло після передачі апарату споживачеві внаслідок:
 - недбалого поводження з апаратом, порушення ним правил користування, транспортування, зберігання;
 - дій третіх осіб;
 - дій непереборної сили (пожежі, природної катастрофи тощо);
 - попадання сторонніх предметів (комахи, гризунів, побутового сміття тощо) і / або сторонніх рідин;
 - вібрації, неправильної вентиляції, опромінення, електростатичних розрядів, включаючи розряд блискавки.
4. Виявлено несанкціонований розбір або ремонт апарату.
5. Відсутність документів, що підтверджують факт і дату купівлі апарату, а також доказів, що підтверджують право споживача на гарантійний ремонт.
6. Невідповідність серійного номера апарату номеру, вказаному в гарантійному талоні, а також сліди фальсифікації серійного номера, або його відсутність.
7. Пошкодження виникло внаслідок використання апарату з аксесуарами і бутлями, тип, стан і стандарт яких не відповідає рекомендаціям виробника апарату.
8. Виявлено наявність твердих відкладень солей жорсткості (наки-

пу) в нагрівальному баку та інших вузлах і деталях апарату.

9. Пошкодження деталей, ймовірність експлуатування яких істотно вище звичайної за характером їх використання, а також пошкодження скляних і переміщуваних вручну пластикових деталей.

Гарантія не поширюється на компоненти, які вимагають періодичної заміни протягом терміну служби апарату.

Дотримання рекомендацій і вказівок, що містяться в інструкції з експлуатації (правилах користування), допоможе уникнути проблем в експлуатації апарату і його обслуговуванні.

Вирішення питання про доцільність ремонту вузлів апарату, що вийшли з ладу або їх заміни, залишається за службами сервісу. Сервісний центр має право замінити дефектні деталі апарату новими або відновленими. Всі замінені деталі стають власністю сервісного центру.

Аналогічний товар на час ремонту не надається. Ремонт проводиться в термін не більше 45 днів.

Апарат приймається на гарантійний ремонт тільки в чистому вигляді (очищеним від пилу, побутових забруднень) і при відсутності води в системі.

Якщо випадок не буде визнаний гарантійним, то всі витрати з пересилання, доставки, навантаження, перевірки якості, ремонту, вартості використаних для ремонту запчастин і зберігання апарату оплачує Покупець.

Крім зазначених вище гарантій фірма-виробник не надає будь-яких інших гарантій (явних чи неявних, встановлених законом і т.д.) щодо якості, продуктивності, точності, надійності, придатності для конкретного застосування і т.д.

Ця гарантія не обмежує Ваших законних прав, включаючи права, які не підлягають виключенню чи обмеженню, і права щодо сторони, у якої Ви придбали апарат.

Рекомендуємо Вам користуватися послугами тільки авторизованих сервісних центрів.

Гарантійний термін – 2 роки (24 місяці)

Термін служби – 7 років (84 місяці)

Утилізація

Утилізуйте упаковку відповідно до вимог охорони навколишнього середовища.

Після закінчення терміну служби викидайте апарат через спеціальні пункти прийому, зазначені урядом або місцевими органами влади. Утилізація старого пристрою допоможе запобігти потенційно шкідливому впливу на навколишнє середовище і здоров'я людини.

Для отримання більш докладної інформації про порядок утилізації побутової техніки та упаковки зверніться на «гарячу лінію» виробника.

Дорогоцінні камені, дорогоцінні метали (золото, срібло, платина, металоплатинова група), а також сплави дорогоцінних металів в даному виробі відсутні.

Для підтвердження дати купівлі приладу під час гарантійного ремонту або пред'явленні інших, передбачених законом, вимог переконливо просимо зберігати документи про купівлю (чек, квитанцію, документи, що підтверджують дату і місце купівлі), а також акти АСЦ, що містять інформацію про проведені ремонти.

Авторизовані сервісні центри HotFrost

Україна: 0-800-7-555-36 (дзвінок безкоштовний), service@hotfrost.ua

Молдова: +373 (69) 777613, (22) 555021, office@apabuna.md

Адреси та телефони сервісних центрів можуть змінюватися без попереднього повідомлення покупців. Контактну інформацію про сервісні центри у Вашому регіоні Ви можете уточнити за вищевказаними телефонами «гарячої лінії».

Інформація для користувачів продукції HotFrost

Виробник: ХОТФРОСТ ЛІМІТЕД, Флат А, 8/Ф, Кінгсвелл Комерціал Тауер, 171 Локхарт Роад, Ван Чай, Гонконг.

Імпортер на територію України, який уповноважений на прийняття претензій:

Україна: ТОВ «ЕКОТРОНІК УКРАЇНА», 65062, м. Одеса, вул. Сонячна, буд. 5, оф. 607, тел.: 0-800-7-555-37 (дзвінок безкоштовний), www.hotfrost.ua, info@hotfrost.ua

Молдова: +373 (69) 777613, (22) 555021, www.hotfrost.md, info@hotfrost.md

ГАРАНТІЙНИЙ ТАЛОН

Відмітка про продаж апарату **Hotfrost**
(заповнюється організацією-продавцем)

Модель

V118R

Серійний номер *

Назва фірми-продавця

Дата купівлі *

М.П.

Печатка/штамп фірми-продавця

* пункт заповнюється в тому випадку, якщо ці дані не містяться в документах про купівлю виробу (касовий чек, товарна накладна). Серійний номер апарата (S/N) складається з 16 цифр і розташований на задній частині виробу і на товарній упаковці. Приклад, V118R000M1080001, де

1. V – тип підлоговий
2. R – відсутність функції нагріву та охолодження
3. V118R000 – заводський код продукту
4. M108 – номер партії
5. 0001 – номер продукту в партії

Претензій до зовнішнього вигляду і комплектності не маю. Апарат отриманий в справному стані. З правилами і умовами гарантії, порядком повернення і основними споживчими властивостями ознайомлений (а) і згоден (-на).

Підпис покупця _____